

SEAT ALTEA XL



SEAT
auto emoción⁽¹⁾

**Votre famille s'agrandit.
La nôtre aussi.**

Tous les parents vous le diront, une famille se déplace toujours avec une multitude de choses. Certaines sont peut-être moins indispensables que d'autres, mais vous aurez du mal à en convaincre votre famille. Alors, pour éviter les choix déchirants, nous avons conçu un nouvel Altea, plus grand, et bien sûr nous l'avons baptisé l'Altea XL.









Approuvé par tous.

L'Altea XL est tellement spacieux que chacun y trouve sa place. De plus, la hauteur de l'habitacle avant facilite l'accès à bord.

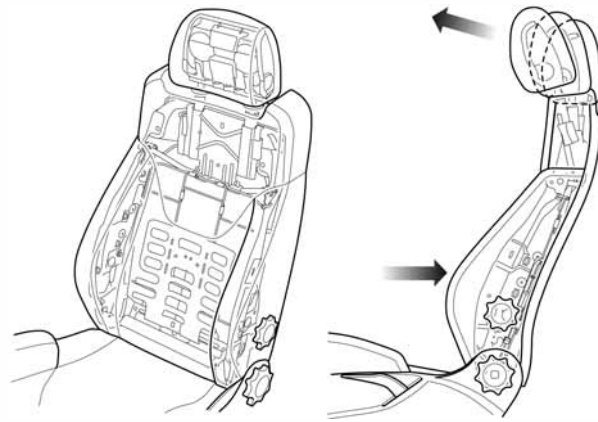

Un vrai confort.

L'Altea XL est un vrai cinq places avec un grand volume arrière pour les jambes. Mais, comme pour les enfants l'important c'est l'espace, le XL est doté d'un système exclusif SEAT "anti-chamailleries" (en d'autres termes, un espace sans égal entre les passagers arrière). De plus, l'accoudoir central est rabattable et fait alors office de table, équipée de porte-gobelets. Les sièges avant sont dotés, au dos, de tablettes rabattables, et les dossiers des sièges arrière sont inclinables et invitent au repos. Enfin, toutes les vitres sont électriques et dotées de la fonction « One touch » (les doigts d'enfants sont ainsi protégés grâce à la sécurité anti-pincement).

Sur les finitions STYLANCE et SPORT-UP, les sièges conducteur et passager possèdent le réglage manuel en hauteur ainsi que celui des lombaires.

Tablettes au dos des sièges avant.





Le royaume des rangements.

Les 18,7 cm supplémentaires du XL, par rapport à l'Altea, représentent un volume additionnel de 123 litres, offrant ainsi une capacité totale de 532 litres (l'une des plus importantes de sa catégorie). Mais ce n'est pas tout : Le XL peut être aménagé de multiples façons pour s'adapter aux besoins des enfants et aux impératifs de chargement. Avancez simplement l'un des sièges arrière. Cela ne suffit pas ? Avancez le deuxième, et même le troisième. Et si vos jeunes passagers commencent à s'agiter, les sièges coulissent facilement vers l'arrière afin de leur offrir plus d'espace. Quelles que soient vos options, le XL est totalement polyvalent.

L'Altea XL offre de multiples rangements, à commencer par les bacs sous les sièges avant. Ou bien le porte-lunettes intégré dans le pavillon, côté conducteur. Sinon, jetez donc un coup d'oeil dans les aumônières des dossiers des sièges avant (et tant que vous y êtes, regardez dans le rangement de la console centrale). Avec la multitude de possibilités offertes par le XL vous pouvez ranger tout ce que vous voulez ...

Deux porte-gobelets situés sur la console centrale.



Totale flexibilité des sièges arrière pour s'adapter à tous vos besoins.



ALTEA XL





Dans le domaine de la technologie, le XL possède tout ce que vous pouvez souhaiter.

A commencer par la climatisation (toujours utile pour faire baisser la température quand l'ambiance familiale commence à s'échauffer). Il y a aussi un équipement audio complet, incluant un autoradio / lecteur de CD/MP3 doté d'une prise AUX-in qui vous propose aussi les prises iPod® ou USB en option. Six haut-parleurs sont fournis de série, et les versions Stylance ou Sport-up en possèdent huit. Elles intègrent également le système Climatronic, les commandes au volant pour l'équipement audio et le capteur de pluie (qui déclenche les essuie-glaces à la moindre goutte).

Le système de navigation couleur à écran tactile vous conduira où vous voulez, où que vous soyez.

L'Altea XL est aussi équipé du régulateur de vitesse en série. Évidemment, le XL peut être équipé du système Bluetooth en option qui vous permettra de téléphoner en toute liberté.

*Disponible en option

Sécurité Active.

Vous ne serez pas surpris d'apprendre que le XL est équipé d'une kyrielle d'équipements de sécurité. Commençons par les plus récents : les projecteurs AFS (Adaptable Front-lighting System). Ces projecteurs Bi-Xénon, dits « intelligents », suivent les mouvements de rotation du volant, offrant ainsi un champ de vision élargi dans les virages. Quand ces derniers deviennent un peu serrés, vous pouvez faire confiance à l'ESP (Programme Electronique de Stabilité), qui traite les informations fournies par le volant, les pneus, les freins et l'accélérateur

afin d'effectuer les corrections nécessaires. Le résultat ? Le XL conserve une trajectoire parfaite en toutes circonstances.

A la moindre pression sur l'accélérateur, le TCS (Système de Contrôle de la Traction) vous permet d'exploiter au mieux la puissance du moteur. A cela s'ajoute non seulement l'ABS de dernière génération, mais aussi l'EBA (Aide au Freinage d'Urgence) qui vous assure une puissance de freinage maximale sans effort inutile.

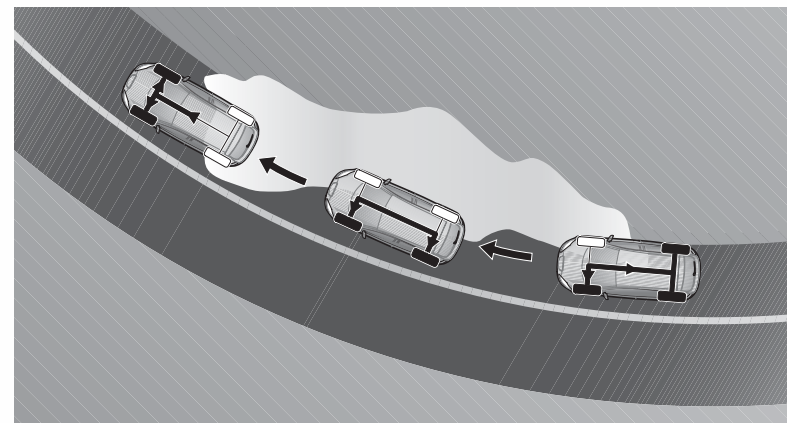

Le système ESP (Programme Electronique de Stabilité) de SEAT vous aide à conserver une trajectoire parfaite.

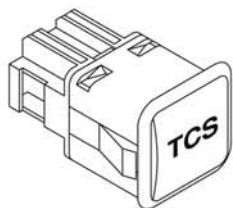

Le système TCS (Système de Contrôle de la Traction) vous assure d'exploiter au mieux la puissance de votre moteur.

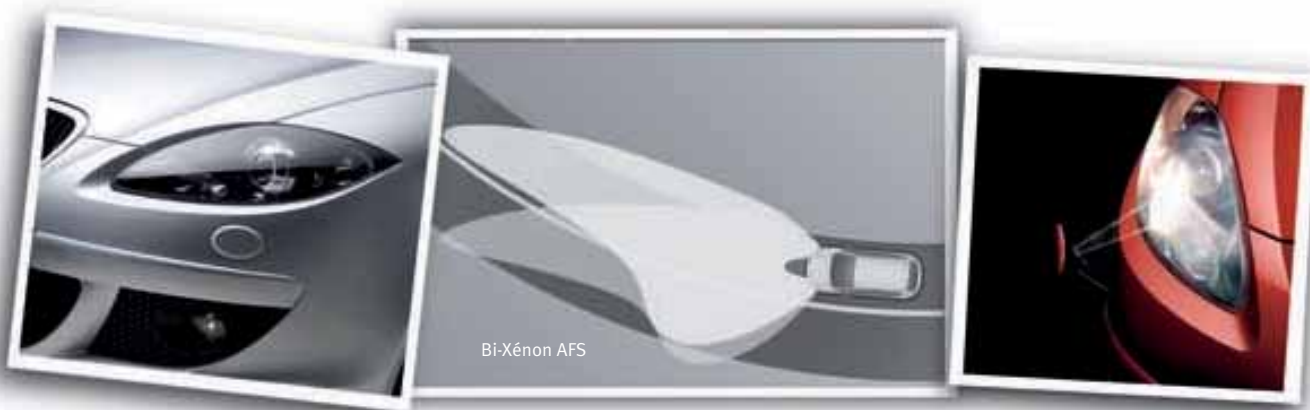

En option, les projecteurs Bi-Xénon AFS (Adaptable Front-lighting System) suivent les mouvements de rotation du volant, offrant ainsi un champ de vision élargi dans les virages.

Système EBA (Aide au Freinage d'Urgence) : pouvoir de freinage maximum avec un effort minimum.

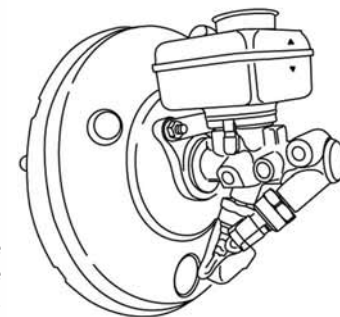

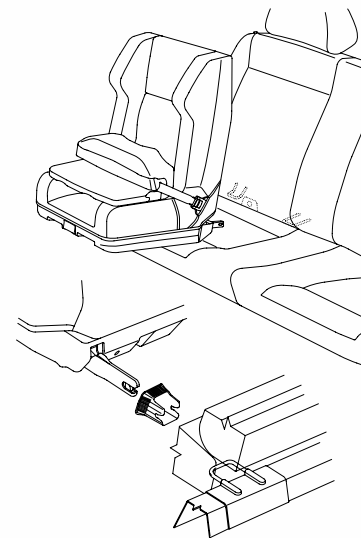

Les points d'ancrage Isofix vous permettent de fixer deux sièges enfant directement sur le châssis.

Sécurité passive.

La dotation de série inclut six airbags – deux à l'avant, deux airbags latéraux et deux airbags rideaux. L'airbag passager à l'avant peut être désactivé lors de l'installation d'un siège bébé. De plus, pour une meilleure protection du conducteur et de ses passagers, les ceintures de sécurité sont équipées de prétensionneurs – si le freinage est particulièrement brutal, un limiteur est activé, qui relâche la tension de la ceinture afin de prévenir le risque de blessures. Enfin les ceintures de sécurité à l'avant sont réglables en hauteur pour un plus grand confort.

Les longerons, les arceaux de sécurité de l'habitacle et les montants renforcés ont largement fait leurs preuves lors des essais de choc. Pour la zone arrière du véhicule, qui fait partie elle aussi de nos préoccupations, nous avons prévu des ancrages Isofix pour vous permettre de fixer deux sièges enfant directement sur le châssis.



L'essieu arrière multi-bras offre un très haut niveau de sécurité et de confort.

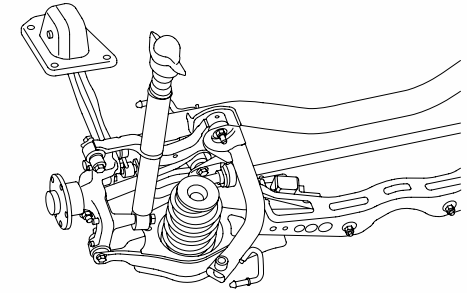

Avoir une famille, cela signifie changer certaines de ses priorités.

Aujourd'hui, vous êtes responsable, attentif, à l'écoute des autres. Il est donc clair que si vous envisagez d'acquérir un XL c'est en raison de ses remarquables performances ainsi que pour ce petit bijou qu'est le Châssis Agile. Particulièrement dynamique et adapté avec précision, ce système intègre la direction, les freins, la transmission et la carrosserie dans un ensemble réactif qui traduit vos moindres intentions en actions précises et contrôlées.

Parlons maintenant de la direction dont le degré d'assistance varie en fonction de la vitesse, ou du système anti-blocage des freins. Ou bien des soudures de haute précision, qui améliorent la stabilité du châssis. A cela, s'ajoute la suspension minutieusement ajustée qui contribue efficacement à réduire le roulis et à augmenter la sécurité. De plus, le XL est équipé d'un essieu arrière multi-bras offrant un niveau inégalé de sécurité et de confort.

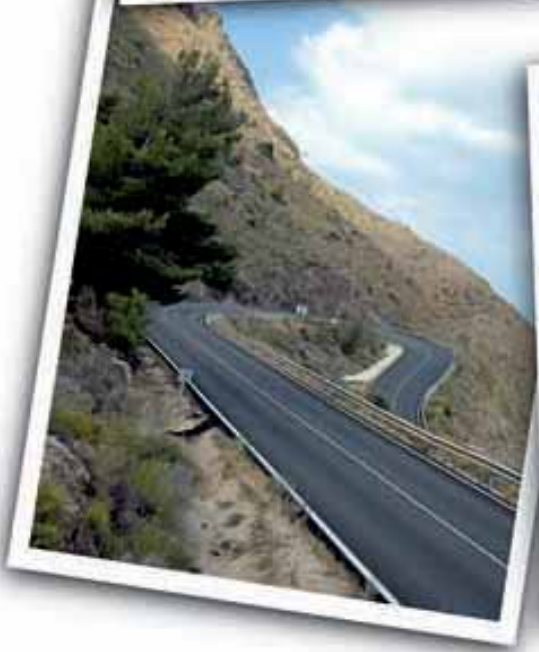

Avec la gamme XL Il y en a toujours plus.

Le XL a certes gagné des centimètres, mais a gardé les motorisations performantes. Les plus, ici, s'appellent TSI et technologie sélective injecteur-pompe. Pour ce qui est de la technologie sélective injecteur-pompe, nous sommes très fiers d'annoncer que toutes les motorisations TDI de SEAT sont dotées de ce système qui assure un contrôle électronique de l'injection sur chaque cylindre. Dans les deux cas, cela permet une économie de carburant de l'ordre de 15%, avec un même résultat, une meilleure puissance de couple.

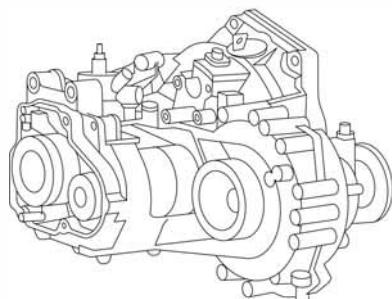

Motorisations diesel.

Trois motorisations diesel : 1.9 TDI 105 ch, 2.0 TDI 140 ch et le fameux 2.0 TDI 170 ch 16 soupapes équipé d'un filtre à particules diesel (FAP), pour une puissance optimale, des reprises remarquables, et des émissions réduites. Comme le modèle 170 ch, les moteurs 1.9 TDI 105 ch et 2.0 TDI 140 ch sont disponibles avec un filtre à particules diesel. Outre le FAP, on peut ajouter à leur nom un autre acronyme impressionnant : DSG (Direct Shift Gearbox), boîte de vitesse alliant sportivité, économie et confort, offrant ainsi une conduite à la fois plus souple et plus réactive.

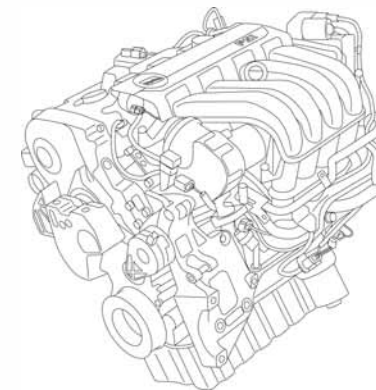
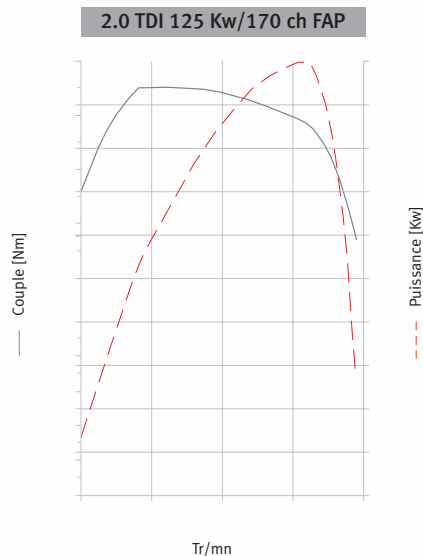

Motorisations essence.

Le XL est disponible en trois versions essence. Les nouveaux moteurs 1.4 TSI de 125 ch et 1.8 TSI de 160 ch, dotés d'une boîte six vitesses, sont dopés par la technologie TSI : ce système, qui s'appuie sur l'injection directe, est boosté par la présence du turbocompresseur.

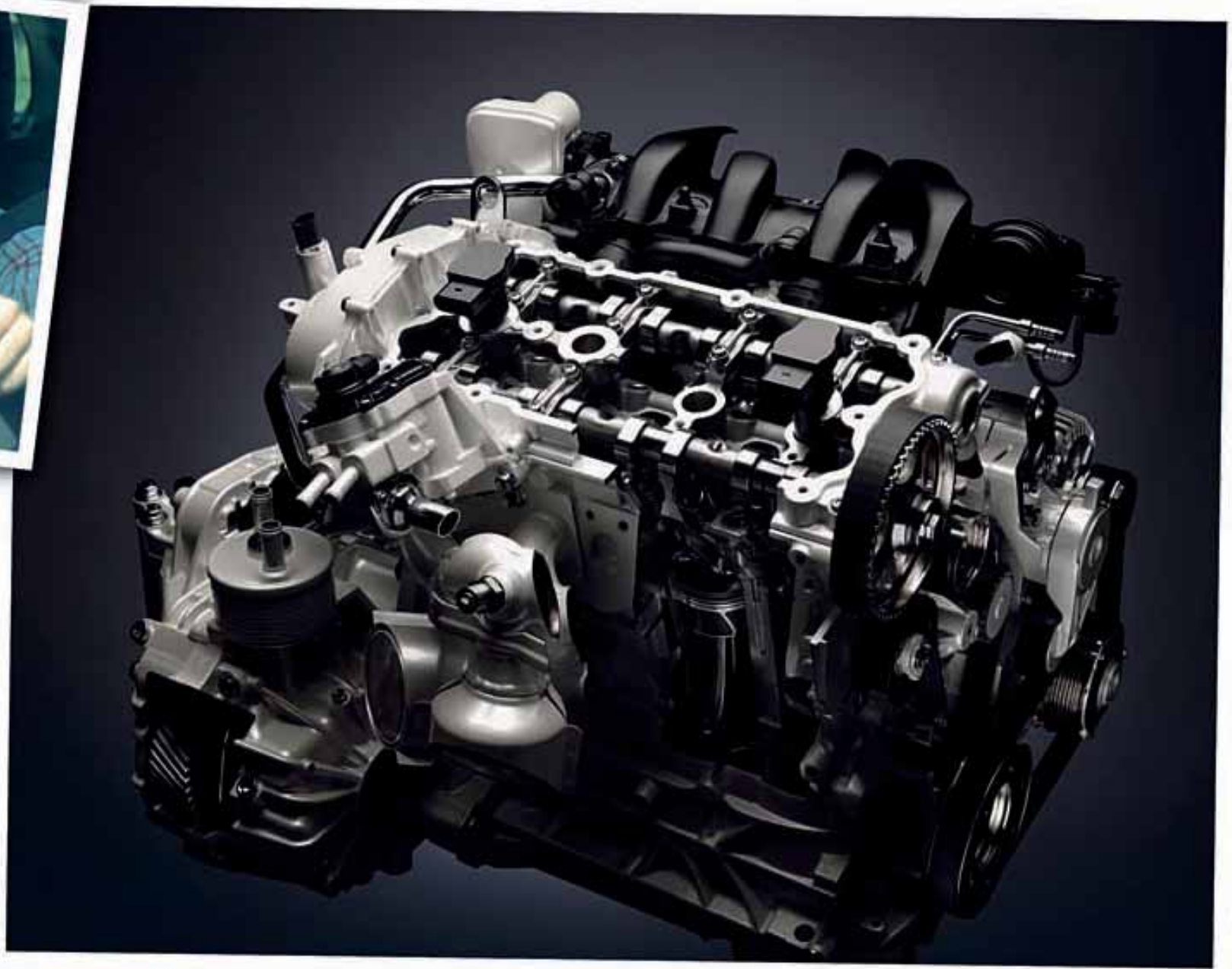

REFERENCE

- › Essuie-glace avant intégrés dans les montants latéraux
- › Lave-essuie-glace arrière à balayage intermittent
- › Pare-chocs intégraux entièrement couleur carrosserie
- › Phares halogène à double optique
- › Rétroviseurs extérieurs noirs, électriques, dégivrants et rabattables électriquement
- › Verrouillage centralisé
- › Vitres avant électriques antipincement et à impulsion
- › Tablette au dos des sièges avant
- › Volant réglable en hauteur et en profondeur
- › Indicateur de température extérieure
- › Ordinateur de bord et régulateur électronique de vitesse
- › Banquette arrière confort, rabattable 1/3 2/3
- › Dossier de la banquette arrière inclinable
- › Siège conducteur réglable en hauteur manuellement
- › ABS électronique avec EBV, ESBS, EDS et TCS déconnectable
- › Airbags SEAT® conducteur, passager avant et latéraux et Airbags SEAT® rideaux
- › Antidémarrage électronique à code variable agréé SRA 7 clés
- › Désactivation de l'airbag SEAT® passager avant
- › Système Isofix sur sièges arrière
- › Jantes acier 16 pouces + pneus 205/55 R 16
- › Roue de secours à encombrement réduit
- › Air conditionné
- › Autoradio-CD MP3 4 x 20, 6 haut parleurs et prise auxiliaire
- › Rails de toit noirs
- › Prise 12V dans le coffre
- › Cache bagages coulissant avec enrouleur fonction one touch
- › Vitres arrière électriques antipincement
- › Sièges arrière coulissants (+ 14 cm vers l'avant et + 2 cm vers l'arrière).



Commandes radio au volant en option.







Concept couleur claire en option.

STYLANCE

- › Essuie-glace avant intégrés dans les montants latéraux
- › Phares antibrouillard
- › Rétroviseurs extérieurs électriques, dégivrants et rabattables
- › Rétroviseurs et poignées de porte couleur carrosserie
- › Sortie d'échappements double (sauf 1.6 102 ch et 1.9 TDI 105 ch)
- › Verrouillage centralisé
- › Vitres électriques avant et arrière
- › Tablette au dos des sièges avant
- › Volant réglable en hauteur et en profondeur
- › Volant sport et levier de vitesse en cuir
- › Air conditionné automatique "Climatronic" double zone (conducteur et passager avant)
- › Autoradio-CD MP3 avec prise auxiliaire + volant multifonctions + 8 haut-parleurs
- › Capteur de pluie + rétroviseur jour/nuit automatique + allumage automatique des phares
- › Indicateur de pression des pneus avec signal sonore
- › Indicateur de température extérieure
- › Ordinateur de bord et régulateur électronique de vitesse
- › Système acoustique d'aide au stationnement arrière
- › Banquette arrière confort, rabattable 1/3 2/3
- › Sièges conducteur et passager réglables manuellement en hauteur et réglage des lombaires
- › ABS avec EBV, TCS et ESP
- › Airbags SEAT® conducteur, passager avant et latéraux et Airbags SEAT® rideaux
- › Antidémarrage électronique à code variable agréé SRA 7 clés
- › Désactivation de l'airbag SEAT® passager avant
- › Système Isofix sur sièges arrière
- › Système Coming Home (temporisation de l'éclairage extérieur)
- › Jantes alliage léger ELDORADO (7 branches) 6 1/2 J x 16" + pneus 205/55 R 16" sauf 2.0 TDI 170 ch FAP
- › Roue de secours à encombrement réduit
- › Rails de toit chromés (ELOX)
- › Prise 12V dans le coffre
- › Cache bagages coulissant avec enrouleur fonction one touch
- › Sièges arrière coulissants (+ 14 cm vers l'avant et + 2 cm vers l'arrière)
- › Jantes alliage 17" Zenith + pneus 225/45 R17 sur 2.0 TDI 170 ch FAP

GRAN VIA

- › Essuie-glace avant intégrés dans les montants latéraux
- › Phares antibrouillard
- › Rétroviseurs extérieurs électriques, dégivrants et rabattables
- › Rétroviseurs et poignées de porte couleur carrosserie
- › Sortie d'échappements double (sauf 1.6 102 ch et 1.9 TDI 105 ch)
- › Verrouillage centralisé
- › Vitres électriques avant et arrière
- › Tablette au dos des sièges avant
- › Volant réglable en hauteur et en profondeur
- › Volant sport et levier de vitesse en cuir
- › Air conditionné automatique "Climatronic" double zone (conducteur et passager avant)
- › Autoradio-CD MP3 avec prise auxiliaire + volant multifonctions + 8 haut-parleurs
- › Capteur de pluie + rétroviseur jour/nuit automatique + allumage automatique des phares
- › Indicateur de pression des pneus avec signal sonore
- › Indicateur de température extérieure
- › Ordinateur de bord et régulateur électronique de vitesse
- › Système acoustique d'aide au stationnement arrière
- › Banquette arrière confort, rabattable 1/3 2/3
- › Sièges conducteur et passager réglables manuellement en hauteur et réglage des lombaires
- › ABS avec EBV, TCS et ESP
- › Airbags SEAT® conducteur, passager avant et latéraux et Airbags SEAT® rideaux
- › Antidémarrage électronique à code variable agréé SRA 7 clés
- › Désactivation de l'airbag SEAT® passager avant
- › Système Isofix sur sièges arrière
- › Système Coming Home (temporisation de l'éclairage extérieur)
- › Rails de toit chromés (ELOX)
- › Prise 12V dans le coffre
- › Cache bagages coulissant avec enrouleur fonction one touch
- › Sièges arrière coulissants (+ 14 cm vers l'avant et + 2 cm vers l'arrière)
- › Vitres arrière fumées
- › Sièges avant chauffants
- › Lave phares à haute pression
- › Buse de lave glace et rangement d'essuie glace dégivrants
- › Sellerie cuir
- › Jantes alliage Avigor 7J x 17" + pneus 225/45 R 17



Projecteurs bi-xénon en option.







RNS couleur à écran tactile en option.



SPORT-UP

- › Phares antibrouillard
- › Rétroviseurs extérieurs électriques, dégivrants et rabattables
- › Rétroviseurs et poignées de porte couleur carrosserie
- › Sortie d'échappements double
- › Verrouillage centralisé
- › Vitres électriques avant et arrière
- › Tablette au dos des sièges avant
- › Volant réglable en hauteur et en profondeur
- › Volant sport et levier de vitesse en cuir
- › Air conditionné automatique "Climatronic" double zone (conducteur et passager avant)
- › Autoradio-CD MP3 avec prise auxiliaire + volant multifonctions + 8 haut-parleurs
- › Capteur de pluie + rétroviseur jour/nuit automatique + allumage automatique des phares
- › Indicateur de pression des pneus avec signal sonore
- › Indicateur de température extérieure
- › Ordinateur de bord et régulateur électronique de vitesse
- › Système acoustique d'aide au stationnement arrière
- › Banquette arrière confort, rabattable 1/3 2/3
- › Sièges conducteur et passager réglables manuellement en hauteur et réglage des lombaires
- › ABS avec EBV, TCS et ESP
- › Airbags SEAT® conducteur, passager avant et latéraux et Airbags SEAT® rideaux
- › Antidémarrage électronique à code variable agréé SRA 7 clés
- › Désactivation de l'airbag SEAT® passager avant
- › Système ISOFIX sur sièges arrière
- › Système Coming Home (temporisation de l'éclairage extérieur)
- › Roue de secours à encombrement réduit
- › Jantes alliage 17 pouces + pneus 225/45 R17
- › Suspensions sport sur 1.8 TSI 160 ch et 2.0 TDI 170 ch FAP
- › Sellerie Spécifique rouge et noire
- › Sièges avant sport
- › Rails de toit chromés (ELOX)
- › Prise 12V dans le coffre
- › Cache bagages coulissant avec enrouleur fonction one touch
- › Sièges arrière coulissants (+ 14 cm vers l'avant et + 2 cm vers l'arrière)

Couleurs

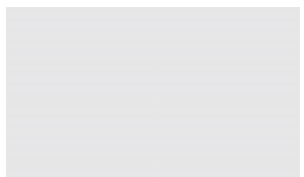

Blanc Candy B4B4

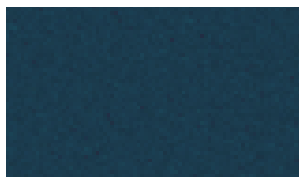

Bleu Mer V6V6



Gris Dauphin Z1Z1



Rouge Delhi 8K8K

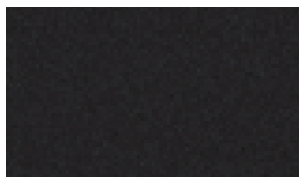

Noir Magique Z4Z4



Bleu Ada 7N7N



Rouge Rubis 5M5M



Gris Track 2V2V



Gris Zenith 5Y5Y



Gris Luna K4K4



Bleu Brisa X2X2



Rouge Emocion 9M9M ⁽¹⁾



Vert Nature 7U7U

Selleries



(BC)



(DD)



(EE)



(LA)(LV)









(AK)

COULEURS / SELLERIES	REFERENCE	STYLANCE	STYLANCE	STYLANCE	GRAN VIA	SPORT-UP	SPORT-UP
	Tissu (BC) Gris	Tissu (DD) Gris	Cuir perforé (LV) Noir	Concept intérieur clair (AK)	Cuir perforé (LV) Noir	Tissu (EE) Noir/Rouge	Cuir (LA) Noir
VERNIE							
B4B4 Blanc Candy	x	x	x	x	x	-	-
9M9M Rouge Emocion ⁽¹⁾	x	x	x	x	x	x	x
MÉTALLISÉE ⁽¹⁾							
K4K4 Gris Luna	x	x	x	x	x	x	x
X2X2 Bleu Brisa	x	x	x	x	x	x	x
5M5M Rouge Rubis	x	x	x	x	x	x	x
Z1Z1 Gris Dauphin	x	x	x	x	x	x	x
7N7N Bleu Ada	x	x	x	x	x	x	x
V6V6 Bleu Mer	x	x	x	x	x	x	x
5Y5Y Gris Zenith	x	x	x	x	x	x	x
8K8K Rouge Delhi	x	x	x	x	x	x	x
2V2V Gris Track	x	x	x	x	x	x	x
7U7U Vert Nature	x	x	x	x	x	x	x
Z4Z4 Noir Magique	x	x	x	x	x	x	x

(1) Couleurs avec supplément de prix x : Disponible - : Non disponible

Jantes

SÉRIE	REFERENCE	STYLANCE	GRAN VIA	SPORT-UP
				
	<p>Jantes acier 6 1/2 J x 16" + pneus 205/55 R 16" et enjoliveurs de roues intégraux SAJITARIO</p>	<p>Jantes alliage léger ELDORADO 6 1/2 J x 16" + pneus 205/55 R 16"</p>	<p>Jantes alliage léger AVIGOR 7 J x 17" + pneus 225/45 R 17"</p>	<p>Jantes alliage léger ZENITH 7 J x 17" + pneus 225/45 R 17"</p>
OPTION	REFERENCE	STYLANCE		
				
	<p>Jantes alliage léger ELDORADO 6 1/2 J x 16" + pneus 205/55 R 16"</p>	<p>Jantes alliage léger AVIGOR 7 J x 17" + pneus 225/45 R 17"</p>		

EQUIPEMENTS AUDIO / VIDEO	REFERENCE	STYLANCE	GRAN VIA	SPORT-UP
Antenne de toit avec système antivol	S	S	S	S
Autoradio-CD MP3 4 X 20 W, 6 haut-parleurs et prise Aux-in	S	-	-	-
Autoradio-CD MP3 4 X 20 W, 8 haut-parleurs et prise Aux-in + volant multifonction	-	S	S	S
Prise USB (remplace la prise AUX-in)	0	0	0	0
Prise Ipod® (remplace la prise AUX-in)	0	0	0	0
Système bluetooth pour téléphone portable + écran et volant multifonction + 2 haut-parleurs supplémentaires	0	-	-	-
Système bluetooth pour téléphone portable + écran multifonction.	-	0	0	0
Volant multifonction + 2 haut-parleurs supplémentaires	0	-	-	-
Ecran couleur 7" TFT intégré à la console de toit avec prise RCA. Interdit avec RC2 ou RC3	-	0	0	0
RNS (système de radionavigation) avec écran couleur tactile + MP3 + disque dur 30 Go + écran multifonctions + système bluetooth pour téléphone portable + alarme volumétrique (non homologuée) + témoin de régulateur de vitesse.	-	0	0	0
INSTRUMENTATION	REFERENCE	STYLANCE	GRAN VIA	SPORT-UP
Compte-tour électronique	S	S	S	S
Indicateur de température extérieure	S	S	S	S
Ordinateur de bord et régulateur électronique de vitesse	S	S	S	S
Système acoustique d'aide au stationnement arrière	0	S	S	S
Capteur de pluie + rétroviseur jour/nuit automatique + allumage automatique des phares	-	S	S	S
Indicateur de rapport de boîte de vitesses automatique (sur véhicules équipés de la boîte DSG)	S	S	S	S
SIEGES	REFERENCE	STYLANCE	GRAN VIA	SPORT-UP
3 appuis-tête arrière pleins réglables en hauteur	S	S	S	S
Appuis-tête avant pleins réglables en hauteur et en inclinaison	S	S	S	S
Banquette arrière confort, rabattable 1/3-2/3	S	S	S	S
Dossier de la banquette arrière inclinable	S	S	S	S
Sièges arrière coulissants (+ 14cm vers l'avant et + 2cm vers l'arrière)	S	S	S	S
Siège conducteur réglable en hauteur manuellement	S	-	-	-
Sièges conducteur et passager réglables manuellement en hauteur et réglage des lombaires	-	S	S	S
Sièges sport et sellerie sport	-	-	-	S
Sellerie cuir (sièges confort)	-	0	S	0

SECURITE	REFERENCE	STYLANCE	GRAN VIA	SPORT-UP
3 ceintures de sécurité arrière 3 points	S	S	S	S
ABS électronique (système antiblocage des roues) avec EBV (répartiteur électronique de freinage), ESBS (correcteur électronique de freinage en courbe), EDS (blocage électronique de différentiel), TCS (contrôle électronique de traction) déconnectable	S	S	S	S
Airbags SEAT® conducteur, passager avant et latéraux et Airbags SEAT® rideaux	S	S	S	S
Désactivation de l'airbag SEAT® passager avant	S	S	S	S
Antidémarrage électronique à code variable agréé SRA 7 clés	S	S	S	S
Ceintures de sécurité avant 3 points réglables en hauteur avec prétensionneur électrique	S	S	S	S
Alarme de ceinture de sécurité	S	S	S	S
EOBD (Diagnostic Européen Embarqué)	S	S	S	S
Garantie 2 ans kilométrage illimité	S	S	S	S
Garantie anticorrosion 12 ans	S	S	S	S
Sécurité enfant sur portes arrière	S	S	S	S
Système anti-jacking (ouverture indépendante porte conducteur, reste des ouvrants et fermeture automatique de tous les ouvrants à partir de 15 km/h)	S	S	S	S
Système ISOFIX sur sièges arrière	S	S	S	S
Système Coming Home (temporisation de l'éclairage extérieur)	-	S	S	S
ESP (programme électronique de stabilité) avec EBA (Aide au Freinage d'Urgence) + DSR (Driver Steering Recommendation) avec mise en route automatique des feux de détresse en cas de freinage d'urgence + indicateur de pression des pneus avec signal sonore	-	S	S	S
PNEUMATIQUES	REFERENCE	STYLANCE	GRAN VIA	SPORT-UP
Roue de secours à encombrement réduit	S	S	S	S
Jantes acier 6 1/2 J x 16" + pneus 205/55 R 16" et enjoliveurs de roues intégraux SAJITARIO	S	-	-	-
Jantes alliage léger ELDORADO (7 branches) 6 1/2 J x 16" + pneus 205/55 R 16" avec écrou antivol	0	S	-	-
Jantes alliage léger AVIGOR (7 branches) 7 J x 17" + pneus 225/45 R 17" avec écrou antivol	-	0	S	-
Jantes alliage léger ZENITH (5 branches étoiles) 7 J x 17" + pneus 225/45 R 17" avec écrou antivol	-	S*	-	S

Caractéristiques techniques

	1.6 75 Kw 102 ch	1.4 TSI 92 Kw 125 ch	1.8 TSI 118 Kw 160 ch	1.9 TDI 77 Kw 105 ch	1.9 TDI 77 Kw 105 ch DSG FAP	2.0 TDI 103 Kw 140 ch	2.0 TDI 103 Kw 140 ch DSG	2.0 TDI 125 Kw 170 ch FAP
MOTEUR								
Puissance fiscale (cv)	7	7	10	6	6	8	8	10
Disposition	Transversale	Transversale	Transversale	Transversale	Transversale	Transversale	Transversale	Transversale
Nombre de cylindres / type	4 / en ligne	4 / en ligne	4 / en ligne	4 / en ligne	4 / en ligne	4 / en ligne	4 / en ligne	4 / en ligne
Nombre de soupapes / avec FAP ⁽⁴⁾	8	16	16	16	16	16 / 8	16 / 8	16
Cylindrée (cm ³)	1595	1390	1800	1896	1896	1968	1968	1968
Alésage x course (mm)	81,0 x 77,4	76,5 x 75,6	82,5 x 84,2	79,5 x 95,5	79,5 x 95,5	81,0 x 95,5	81,0 x 95,5	81,0 x 95,5
Taux de compression	10,5	9,7	10,5	19	19	18,5	18,5	18,5
Puissance maximale (Kw / ch / tr/mn)	75 (102) / 5600	92 (125) / 5600	118 (160) / 5000 - 6000	77 (105) / 4000	77 (105) / 4000	103 (140) / 4000	103 (140) / 4000	125 (170) / 4200
Couple maximal (Nm / tr/mn)	148 / 3800	200 / 1750 - 4000	250 / 1500 - 4200	250 / 1900	250 / 1900	320 / 1750 - 2500	320 / 1750 - 2500	350 / 1800
Alimentation	Injection électronique multipoint	Injection directe	Injection directe	Injection directe + turbo + intercooler	Injection directe + turbo + intercooler	Injection directe + turbo + intercooler	Injection directe + turbo + intercooler	Injection sélective + turbo + intercooler
Allumage	Electronique Intégral	Electronique Intégral	Electronique Intégral	Bougies de préchauffage	Bougies de préchauffage	Bougies de préchauffage	Bougies de préchauffage	Bougies de préchauffage
Type de carburant	Super sans plomb 95	Super sans plomb 98/95	Super sans plomb 98/95	Gazole	Gazole	Gazole	Gazole	Gazole
Contrôle des émissions	Catalyseur + sonde Lambda	Pré-catalyseur et catalyseur + 2 sondes Lambda	Pré-catalyseur et catalyseur + 2 sondes Lambda	Catalyseur + système de recyclage des émissions (+ filtre à particules selon version)	Catalyseur + système de recyclage des émissions (+ filtre à particules selon version)	Catalyseur + système de recyclage des émissions (+ filtre à particules selon version)	Catalyseur + système de recyclage des émissions (+ filtre à particules selon version)	Catalyseur + système de recyclage des émissions + Filtre à particules
Emission de CO ₂ (g/km) / avec FAP ⁽⁴⁾	187	158	180	146 / 145	162	157 / 160	160 / 172	168
Alternateur (A)	140A	110/140A	140A	110/140A	110/140A	110/140A	110/140A	110 - 140
PERFORMANCES SUR CIRCUIT								
Vitesse maximale (km/h)	181	194	208	183	183	201	201	211
Accélération 0-100 km/h (s)	13	10,5	9,1	12,6	12,7	10	10	8,7
Accélération 1000 m départ arrêté (s)	34,5	32	30,2	34,2	34,3	31,5	31,6	29,9
CONSOMMATION Norme CE 93/116⁽¹⁾								
Cycle extra-urbain (l/100 km) / avec FAP ⁽⁴⁾	6,2	5,5	6,2	4,5 / 4,7	5,0	4,8 / 5,1	5,1 / 5,5	5,3
Cycle urbain (l/100 km) / avec FAP ⁽⁴⁾	10,6	8,6	10,5	6,9 / 6,9	7,7	7,7 / 7,8	7,7 / 8,1	8,1
Cycle mixte (l/100 km) / avec FAP ⁽⁴⁾	7,8	6,6	7,7	5,4 / 5,4	6,0	5,9 / 6	6 / 6,4	6,3

	1.6 75 Kw 102 ch	1.4 TSI 92 Kw 125 ch	1.8 TSI 118 Kw 160 ch	1.9 TDI 77 Kw 105 ch	1.9 TDI 77 Kw 105 ch DSG FAP	2.0 TDI 103 Kw 140 ch	2.0 TDI 103 Kw 140 ch DSG	2.0 TDI 125 Kw 170 ch FAP
TRANSMISSION								
Type	Aux roues avant							
Nombre de vitesse / type	5 / manuelles	6 / manuelles	6 / manuelles	5 / manuelles	6 / DSG	6 / manuelles	6 / DSG	6 / manuelles
Rapport de pont	4,533	4,353	3,647	3,389	4,059 / 3,136	3,684 / 2,917	4,059 / 3,136	3684 / 2917
Vitesse à 1000 tr/mn en 5 ^{ème}	30,0	34,2/41,2	36,3	46,0	38,0	40,7	40,4	44
CHASSIS								
Suspension avant	Indépendante type MacPherson avec barre stabilisatrice							
Suspension arrière	Essieu multi-bras avec ressorts hélicoïdaux							
Direction / type	Direction à assistance électromécanique							
Diamètre de braquage entre murs (m)	10,7							
FREINS								
Type	Double circuit hydraulique, système de freinage en diagonale avec assistance							
Disques avant (mm)	280 x 22	288 x 25	312 x 25	280 x 22	280 x 22	288 x 25	288 x 25	312 x 25
Disques arrière (mm)	255 x 10	255 x 10	255 x 10	255 x 10	255 x 10	255 x 10	255 x 10	286 x 12
CARROSSERIE								
CX	0,32	0,32	0,32	0,32	0,32	0,32	0,32	0,32
Longueur / largeur / hauteur (mm)	4467 / 1768 / 1581	4467 / 1768 / 1581	4467 / 1768 / 1581	4467 / 1768 / 1581	4467 / 1768 / 1581	4467 / 1768 / 1581	4467 / 1768 / 1581	4467 / 1768 / 1581
Empattement (mm)	2578	2578	2578	2578	2578	2578	2578	2578
Voies avant / arrière	1534 / 1523	1534 / 1523	1534 / 1523	1534 / 1523	1534 / 1523	1534 / 1523	1534 / 1523	1534 / 1523
Volume du coffre (l) banquette arrière non rabattue / banquette arrière avancée / totalement rabattue	532 / 635 / 1604	532 / 635 / 1604	532 / 635 / 1604	532 / 635 / 1604	532 / 635 / 1604	532 / 635 / 1604	532 / 635 / 1604	532 / 635 / 1604
Volume du réservoir de carburant (l)	55	55	55	55	55	55	55	55
Nombre de place homologuées	5	5	5	5	5	5	5	5
POIDS								
A vide en ordre de marche ⁽²⁾	1359	1403	1474	1444	1474	1469	1504	1469
Maximal autorisé (kg)	1979	2023	2094	2064	2094	2089	2124	2089
Remorque freinée (kg) ⁽³⁾	1200	1300	1400	1400	1400	1400	1400	1400

(1) Les valeurs de consommation norme CE 93/116 sont relevées sur le véhicule à vide en ordre de marche. Les options peuvent entraîner une légère augmentation des valeurs indiquées. Les valeurs réelles peuvent également différer suivant le mode de conduite, l'état du véhicule, les conditions de route et de trafic.

(2) Sans conducteur et tous pleins faits. Les équipements en option peuvent augmenter le poids à vide en ordre de marche et le CX du véhicule et réduire d'autant sa charge utile et sa vitesse maximale.

(3) La puissance du moteur diminuant avec l'altitude, il convient de retirer 10% du poids remorque freinée à partir de 1000 mètres au-dessus du niveau de la mer et à chaque palier de 1000 mètres.

(4) FAP : Filtre à particules sur motorisations Diesel.

ESSENCE	REFERENCE	STYLANCE	GRAN VIA	SPORT-UP
1.6 75 Kw/102 ch	x	x	x	-
1.4 TSI 92 Kw/125 ch	x	x	x	x
1.8 TSI 118 Kw/160 ch	-	x	x	x
DIESEL				
1.9 TDI 77 Kw/105 ch	x	x	x	-
2.0 TDI 103 Kw/140 ch	-	x	x	x
2.0 TDI 103 Kw/140 ch DSG	-	x	x	x
DIESEL AVEC FAP*				
1.9 TDI 77 Kw/105 ch FAP*	x	x	x	-
1.9 TDI 77 Kw/105 ch DSG FAP*	x	x	x	-
2.0 TDI 103 Kw/140 ch FAP*	-	x	x	x
2.0 TDI 103 Kw/140 ch DSG FAP*	-	x	x	x
2.0 TDI 125 Kw/170 ch FAP*	-	x	x	x

* Filtre à Particules

x : Disponible - : Non disponible

SEAT s'engage à mener une politique d'amélioration permanente de ses produits et se réserve le droit de modifier sans préavis les caractéristiques, les couleurs et les prix de ses modèles. Les informations et les photos de la présente brochure ne sont communiquées qu'à titre indicatif. Les puissances fiscales des véhicules peuvent varier en fonction des équipements optionnels. Les véhicules figurant sur les photos de cette brochure peuvent différer du standard français. Cette brochure ne peut donc constituer un document contractuel. Bien que SEAT France s'efforce de garantir l'exactitude des informations à la date de publication (01.11.2007 / STMXL05), nous vous recommandons de vérifier auprès de votre distributeur SEAT si ces informations sont à jour. Compte tenu du procédé d'impression, les couleurs reproduites dans la brochure peuvent être légèrement différentes de la couleur des peintures et des selleries. Les matériaux et composants de ce véhicule ont été conçus pour minimiser leur impact sur l'environnement, dans le respect de la réglementation relative aux véhicules hors d'usage. Ont ainsi été privilégiés des composants et matériaux recyclés et /ou réemployables et/ou valorisables, visant à faciliter le démontage et la dépollution des véhicules hors d'usage ainsi qu'à préserver l'environnement. Tout véhicule en fin de vie peut être cédé gratuitement par son dernier propriétaire aux démolisseurs et broyeurs agréés par les services compétents. Pour plus de renseignements sur la cession des véhicules hors d'usage et/ou les dispositifs mis en place pour prévenir les atteintes environnementales, n'hésitez pas à contacter votre distributeur SEAT ou la société Groupe VOLKSWAGEN France s.a. Division SEAT, 11, avenue de Boursonne - BP 62 - 02601 Villers-Cotterêts cedex ou à vous rendre sur le site Internet (<http://www.seat.com/generator/su.com/SEAT/site/company/environment/main.html>).

Groupe VOLKSWAGEN France s.a. Division SEAT – B.P. 28 – 02601 Villers-Cotterêts cedex

SEAT recommande les huiles



⁽¹⁾ L'émotion automobile.



seatfrance.com



SEAT
auto emoción⁽¹⁾